

**NOTES
HINWEISE
INFORMATIONS COMPLEMENTAIRES**

- EN** With the preload adjustment screw at the brake you can adjust the brake pedal preload (hardness). Use a setting within the lasered scale on this screw!
After change of adjustment the brake pedal must be re-calibrated! Please find a more detailed description in the manual!
- DE** Mit der Vorspannungseinstellschraube an der Bremse können Sie die Vorspannung (Härte) des Bremspedals einstellen. Nutzen Sie nur Einstellungen innerhalb der auf der Schraube abgebildeten Skala!
Nach Veränderung der Einstellung muss das Bremspedal neu kalibriert werden!
Eine detaillierte Beschreibung finden Sie im Handbuch!
- FR** A l'aide de la vis pour l'ajustement de la pré-tension située sur le frein, vous pouvez ajuster la précharge (dureté) de la pédale de frein. Utilisez uniquement des réglages au sein de l'échelle indiquée sur la vis!
Après changement de réglage, la pédale de frein doit être recalibrée!
Consultez le manuel d'utilisation pour une description détaillée!



- EN** Minimum preload setting for brake pedal
- DE** Minimaleinstellung für Vorspannung des Bremspedals
- FR** Réglage de précharge minimum pour la pédale de frein
- EN** Maximum preload setting for brake pedal
- DE** Maximaleinstellung für Vorspannung des Bremspedals
- FR** Réglage maximal de précharge pour la pédale de frein

- EN** Adjust damper effect:
- '0' is almost no damper effect (weak)
- '8' is highest damper effect (strong)
- Spot on outer edge shows set position
- DE** Dämpfung einstellen:
- '0' kaum Dämpfung (schwach)
- '8' höchste Dämpfung (stark)
- Punkt auf der Außenfläche zeigt aktuelle Einstellung
- FR** Réglage de l'amortissement:
- '0' peu d'amortissement (faible)
- '8' amortissement maximum (fort)
- Le point sur la surface extérieure indique le réglage actuel

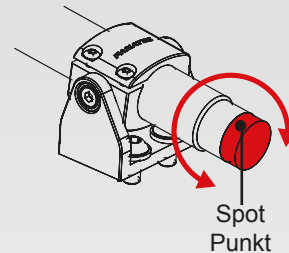

- EN** Fix adjustend damper effect:
- DE** Eingestellte Dämpfung sichern:
- FR** Assurez le réglage d'amortissement:

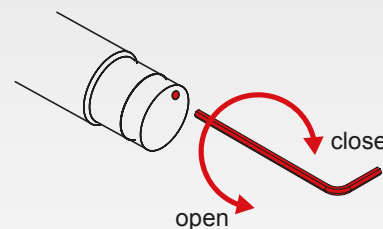

- EN** IMPORTANT: Before using the pedals we recommend to check the pedal calibration!
- DE** ACHTUNG: Vor der Verwendung empfehlen wir die Pedalkalibrierung gegenzuprüfen!
- FR** ATTENTION: Nous recommandons la vérification du calibrage de la pédale avant utilisation du pédalier!

**WARNING!
WARNUNG!
ATTENTION!**

- EN** Please download and install the latest software for your system from www.fanatec.com/support :
- PC driver: install before connecting the ClubSport Pedals V3i first time to your PC.
- Wheel base firmware: install before connecting the ClubSport Pedals V3i first time to your wheel base. Latest wheel base firmware is included in driver package.
- ClubSport Pedals V3i firmware: install latest ClubSport Pedals V3i firmware to get the best functionality. Latest pedals firmware is included in driver package.
- DE** Bitte laden Sie die neueste Software für Ihr System von www.fanatec.com/support herunter und installieren Sie diese:
- PC Treiber: Installation bevor Sie die ClubSport Pedals V3i zum ersten Mal mit Ihrem PC verbinden. Die aktuellste Wheel Base Firmware ist im Treiberpaket enthalten.
- Wheel Base Firmware: Installation bevor Sie die ClubSport Pedals V3i zum ersten Mal mit Ihrer Wheel Base verbinden.
- ClubSport Pedals V3i Firmware: Installieren Sie die aktuellste ClubSport Pedals V3i Firmware für die bestmögliche Funktionalität. Die aktuellste Pedal Firmware ist im Treiberpaket enthalten.
- FR** Veuillez télécharger les derniers logiciels pour votre système sur notre site www.fanatec.com/support et installez ceux-ci:
- Pilote PC: Installation du pilote avant de connecter le pédalier ClubSport V3i à votre PC pour la première fois.
- Micrologiciel pour la base volants: Installez le micrologiciel avant de connecter pour la première fois votre pédalier ClubSport V3i à votre base. Le dernier micrologiciel pour la base volants est inclus dans l'ensemble pilote.
- Micrologiciel pour le pédalier ClubSport V3i: Installation de la dernière version pour une utilisation optimale de votre pédalier ClubSport V3 et pour bénéficier des toutes dernières fonctionnalités. Le dernier micrologiciel pour pédalier est inclus dans l'ensemble pilote.

**MANUAL
HANDBUCH
MANUEL**

- EN** For detailed information please download the manual from www.fanatec.com/support. This is just a QuickGuide and you will miss a lot of features if you don't read the manual.
- DE** Um detaillierte Informationen zu erhalten, laden Sie bitte das Handbuch von www.fanatec.com/support herunter. Dies ist nur eine Schnellanleitung. Ihnen entgehen viele Einstellungen und Funktionen, sollten Sie das Handbuch nicht lesen.
- FR** Pour plus d'informations, veuillez télécharger le manuel sur notre site www.fanatec.com/support. Notez qu'il ne s'agit ici que d'un guide rapide, c'est pourquoi nous vous recommandons la lecture intégrale du manuel pour découvrir entièrement les différents paramètres et fonctions.



Fanatec® is a registered trademark of Endor AG
Designed and developed by Endor AG in Germany

FANATEC®

**ClubSport
Pedals V3 inverted**



QuickGuide



CONNECTIONS VERBINDUNGEN CONNECTIQUE



USB to PC

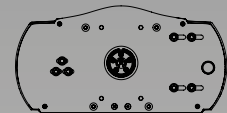

RJ 12 to Wheel Base
Port: PEDAL

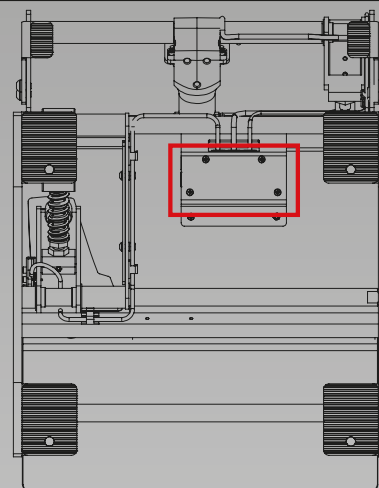
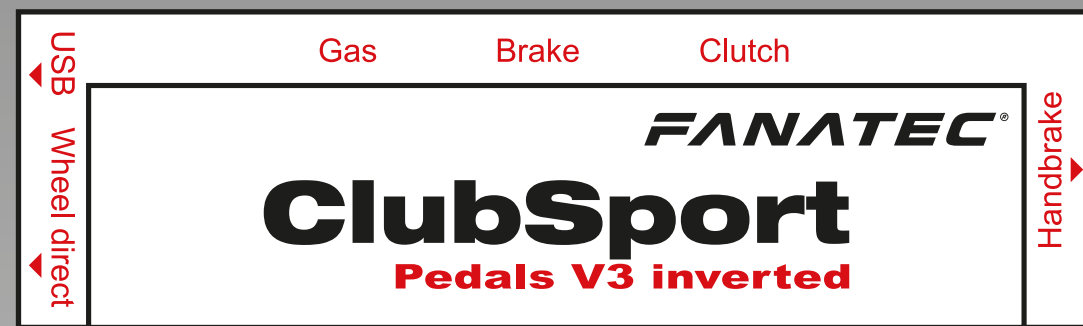

- EN** Label on bottom side
- DE** Label auf der Unterseite
- FR** Étiquette sur la partie inférieure

ClubSport Handbrake

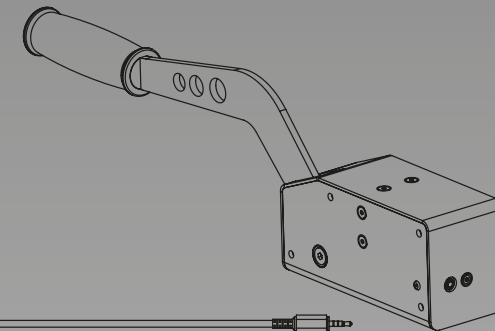

EN Connect the handbrake to the ClubSport Pedals V3i before connecting the ClubSport Pedals V3i to PC or Wheel Base! Handbrake and handbrake connection cable not included in ClubSport Pedals V3i package.

DE Verbinden Sie zuerst die Handbremse mit den ClubSport Pedals V3i, bevor Sie die ClubSport Pedals V3i mit dem PC oder der Wheel Base verbinden! Handbremse und Verbindungskabel für Handbremse nicht im ClubSport Pedals V3i Lieferumfang enthalten.

FR Connectez d'abord le frein à main au pédalier ClubSport V3i avant de connecter le pédalier à l'ordinateur ou à la base pour volants! Le frein à main et son câble de connection ne sont pas fournis avec le pédalier ClubSport V3i.

ON AND OFF EIN- UND AUSSCHALTEN MARCHE/ARRÊT

EN Connect the ClubSport Pedals V3i to the PC or wheel base, when the device is switched ON the ClubSport Pedals V3i are ON, too.
Out of the box the ClubSport Pedals V3i use auto calibration and are calibrated by first full actuation of each single pedal after powering on.
The user manual offers more detailed informations about the auto-calibration as well as a description of the manual calibration.

DE Verbinden Sie die ClubSport Pedals V3i mit dem PC oder der Wheel Base. Wenn das Gerät eingeschaltet ist, sind auch die ClubSport Pedals V3i eingeschaltet.
Ab Werk verwenden die ClubSport Pedals V3i die Autokalibrierung und werden durch die erste vollständige Betätigung jedes einzelnen Pedals nach dem Einschalten kalibriert.
Das Benutzerhandbuch liefert Ihnen genauere Informationen zur Autokalibrierung sowie eine Beschreibung der manuellen Kalibrierung.

FR Connectez le pédalier ClubSport V3i à l'ordinateur ou à la base pour volants. Lorsque l'appareil est allumé, le pédalier ClubSport V3i l'est également.
Départ usine, le pédalier ClubSport V3i utilise un étalonnage automatique et est calibré par premier actionnement complet de chaque pédale après la mise en marche.
Veuillez consulter le manuel d'utilisation pour obtenir des informations plus détaillées sur le calibrage automatique ainsi que sur le calibrage manuel.

PACKAGE CONTENT LIEFERUMFANG CONTENU DE LA BOÎTE

- | | | |
|-----------|--|--|
| EN | - 1x ClubSport Pedals V3i (A) | - 1x Pedal extension (B) |
| | - 3x Plastic pedal plates (C) | - 1x USB cable (D) |
| | - 1x RJ12 cable (E) | - 1x Strong spring for throttle (F) |
| | - 2x Spring guide for strong throttle spring (G) | - 2x Leg support (H) |
| | - 1x Allen Key for damper (I) | - 1x Lithium grease (J) |
| | - Mounting screws, nuts and washers (K) | |
| DE | - 1x ClubSport Pedals V3i (A) | - 1x Pedalerweiterungen (B) |
| | - 3x Kunststoff-Pedalplatten (C) | - 1x USB Kabel (D) |
| | - 1x RJ12 Kabel (E) | - 1x Stärkere Feder für Gas (F) |
| | - 2x Federführung für stärkere Gasfeder (G) | - 2x Stützfuß (H) |
| | - 1x Sechskantschraubendreher für Dämpfer (I) | - 1x Lithiumfett (J) |
| | - Montageschrauben, -muttern und -scheiben (K) | |
| FR | - 1x pédalier ClubSport V3i (A) | - 1x extensions de pédales (B) |
| | - 3x plaques plastique (C) | - 1x câble USB (D) |
| | - 1x câble RJ12 (E) | - 1x ressort dur pour accélérateur (F) |
| | - 2x ressorts de guidage pour ressort à gaz (G) | - 2x béquilles(H) |
| | - 1x tournevis à six pans pour amortisseur (I) | - 1x graisse à base de lithium (J) |
| | - vis, écrous et rondelles de montage (K) | |

